

Koło z wieńcem poliuretanowym formowanym wtryskowo

• Wieniec

Wtryskiwany poliuretan, twardość 55 wg Shore'a D.

• Korpus koła

Technopolimer na bazie poliamidu (PA). Odporny na rozpuszczalniki, oleje, smary i inne czynniki chemiczne.

• Otwór

Bezpośrednio w tarczy koła.

• Szpilka osiowa

Precyzyjnie skalibrowana tuleja dystansowa, jest ściśnięta pomiędzy dwoma bokami obudowy poprzez śrubę i nakrętkę, dokręcone odpowiednim momentem. Dzięki temu koło obraca się z dużą swobodą.

• Wykonania standardowe

- RBL: koło.
- PBL: koło z obudową stałą i płytą montażową.
- SBL: koło z obudową skrętną i płytą montażową.
- SBF: koło z obudową skrętną, płytą montażową i blokadą.
- PBL-SST: stal nierdzewna: koło z obudową stałą i płytą montażową.
- SBL-SST: stal nierdzewna: koło z obudową skrętną i płytą montażową.
- SBF-SST: stal nierdzewna: koło z obudową skrętną, płytą montażową i blokadą.

• Obudowa stała z płytą montażową

Wykonana z blachy stalowej ocynkowanej lub stali nierdzewnej (wersja SST), obudowa jest zaprojektowana tak, aby przenieść obciążenie do 4000N. Ze względów bezpieczeństwa nośność obudowy jest większa niż dynamiczna nośność zestawu kołowego (patrz tabela).

• Obudowa skrętna z płytą montażową

Wykonana z blachy stalowej ocynkowanej lub stali nierdzewnej (wersja SST), obudowa jest zaprojektowana tak, aby przenieść obciążenie do 4000N. Ze względów bezpieczeństwa nośność obudowy jest większa niż dynamiczna nośność zestawu kołowego (patrz tabela)

Podwójne łożysko oraz bezpośrednie połączenie płyty z bieżnią łożyska, zapewniają doskonałą zwrotność i bardzo mały luz głowicy skrętnej (rys. 1). Obudowa nie wymaga konserwacji

Obudowa składa się z:

- 1) Płyta montażowa: blacha stalowa elektrolitycznie cynkowana
- 2) Widelec: blacha stalowa elektrolitycznie cynkowana
- 3) Bieżnia łożyska kulkowego: blacha stalowa elektrolitycznie cynkowana
- 4) Tuleja osiowa: znajdująca się w płycie montażowej, tłoczona na zimno
- 5) Łącznik: nasmarowane podwójne łożysko kulkowe
- 6) Uszczelka przeciwpylowa: RAL 7015 ciemnoszary technopolimer.

• Blokada

Całkowita (podwójna) blokada uniemożliwia obrót koła oraz płyty montażowej. Optymalizacja wymiarów i odciągana dźwignia blokady gwarantują minimalne gabaryty przy maksymalnym komforcie uruchamiania.

Blokada obrotu zestawu skrętnego w obu kierunkach realizowana jest poprzez układ z podwójnym zębem blokującym, zabezpieczony sprężyną z hartowanej stali węglowej lub stali nierdzewnej (wersja SST) (rys.2).

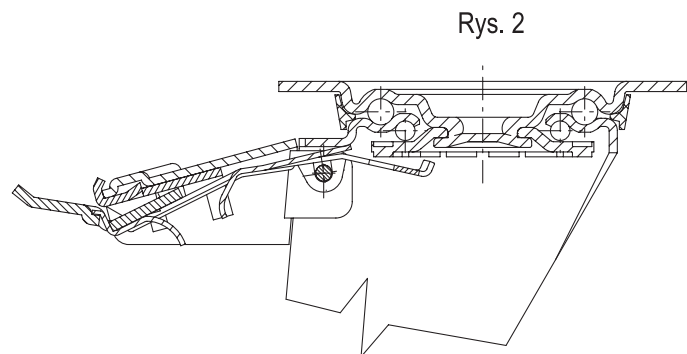
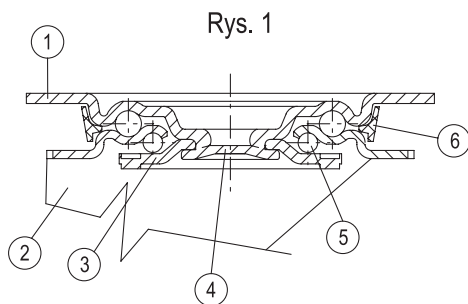

Wybrane parametry	Zakres wartości		
Nośność		Obciążenie lekkie, do 250 kg	●
		Obciążenie średnie, do 750 kg	●
		Obciążenie duże, powyżej 750 kg	□
Obciążalność toczna		< 125 kg	●
		> 125 kg	□
Podłoże		Kafelki	●
		Asfalt	●
		Wylewka pokryta żywicą	●
		Wylewka surowa	▲
		Powierzchnia metalowa perforowana	□
		Z opiłkami metali, itp.	▲
Warunki chemiczne środowiska		Z chemikaliami nieagresywnymi	●
		Z chemikaliami agresywnymi	□
Temperatura		-40° / -20°	▲
		-20° / +80°	●
		+80° / +120°	□
		> 120°	▲
Rodzaj ruchu (napędu)		Manualny	●
		Mechaniczny	□

● zalecane

□ tolerowane

▲ nie zalecane

Zastosowania

Zestawy kołowe RE.FF posiadają doskonałą gładkość i nie rysują powierzchni. Zapewniają one dużą trwałość i odporność na uszkodzenia.

Warunki środowiskowe

Zestawy kołowe RE.FF są przeznaczone zarówno do stosowania w kontakcie z czynnikami atmosferycznym jak i w miejscach występowania alkoholi, glikoli, słabych kwasów organicznych i nieorganicznych oraz pary wodnej.

Obciążalność toczna – siła / zadane obciążenie

Poniższy wykres przedstawia wartość siły jaką musimy zadziałać na koło, aby poruszało się ono ze stałą prędkością 4 km/h.

Punkt przecięcia wykresu z linią 50N jest wartością maksymalnego obciążenia jednego koła, przyjętą dla 4-kołowego wózka napędzanego ręcznie przez jedną osobę. Wartość 50 N siły pociągowej wynika z uregulowań prawnych dotyczących bezpieczeństwa pracy, 50N x 4 koła = 200 N - co jest maksymalną siłą z jaką może oddziaływać operator wózka w sposób ciągły.

Poruszanie mechaniczne przy użyciu urządzeń holujących

Przy holowaniu mechanicznym prosimy odwołać się do danych technicznych określających współczynniki nośności koła zależnie od prędkości.

Temperatura

Jeżeli temperatura pracy dla danej aplikacji nie mieści się w standardowym zakresie temperatur, prosimy odwołać się do danych technicznych określających współczynniki nośności koła zależnie od temperatury.

Pozostałe wykonania dostępne na życzenie

- FBL: koło ze skrotną obudową, z przelotowym otworem montażowym.
- FBF: koło ze skrotną obudową, z blokadą, z przelotowym otworem montażowym.
- FBL-SST: stal nierdzewna, koło ze skrotną obudową, z przelotowym otworem montażowym.
- FBF-SST: stal nierdzewna, koło ze skrotną obudową, z blokadą, z przelotowym otworem montażowym.

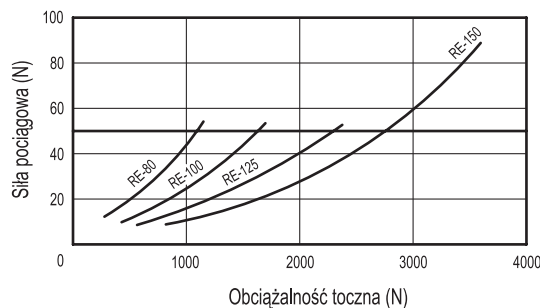
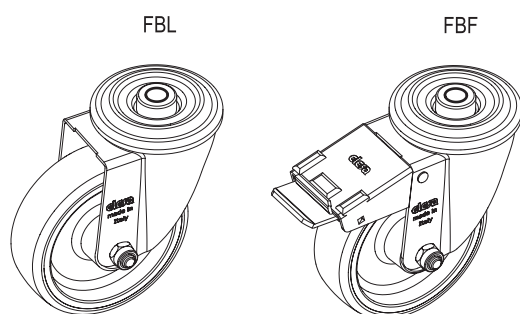

RE.FF - RBL

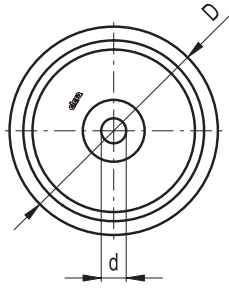

RE.FF - PBL

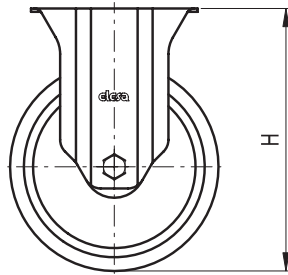

RE.FF - SBL

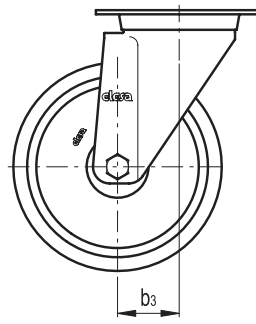

RE.FF - SBF

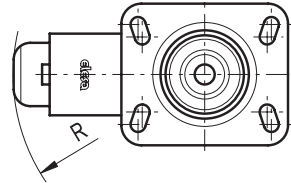
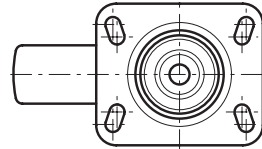
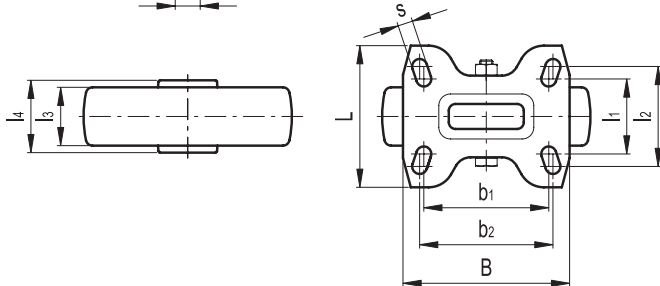
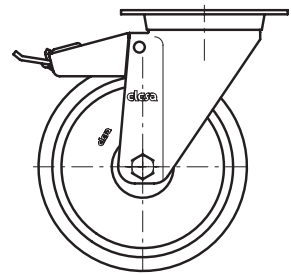

Wykonania Standardowe		Główne wymiary													Obciążenie statyczne *	Obciążalność toczna	Obciążenie dynamiczne	⚖	
Kod	Oznaczenie	D	d	l ₃	l ₄	H	B	L	s	b ₁	l ₁	b ₂	l ₂	b ₃	R	[N]	[N]	[N]	g
451001	RE.FF-080-RBL	80	12	30	39	-	-	-	-	-	-	-	-	-	-	2200	1200	1200	110
451006	RE.FF-100-RBL	100	12	30	44	-	-	-	-	-	-	-	-	-	-	3000	1700	1700	150
451011	RE.FF-125-RBL	125	15	35	44	-	-	-	-	-	-	-	-	-	-	3500	2300	2300	250
451016	RE.FF-150-RBL	150	20	45	59	-	-	-	-	-	-	-	-	-	-	5000	2800	3500	470
451151	RE.FF-080-PBL	80	12	30	-	107	100	85	9	75	45	80	60	-	-	-	1200	1200	380
451156	RE.FF-100-PBL	100	12	30	-	128	100	85	9	75	45	80	60	-	-	-	1700	1700	430
451161	RE.FF-125-PBL	125	15	35	-	156	100	85	9	75	45	80	60	-	-	-	2300	2200	660
451166	RE.FF-150-PBL	150	20	45	-	194	100	85	9	75	45	80	60	-	-	-	2800	3000	1460
451051	RE.FF-080-SBL	80	12	30	-	107	100	85	9	75	45	80	60	39	-	-	1200	1200	620
451056	RE.FF-100-SBL	100	12	30	-	128	100	85	9	75	45	80	60	35	-	-	1700	1700	740
451061	RE.FF-125-SBL	125	15	35	-	156	100	85	9	75	45	80	60	37	-	-	2300	2200	910
451066	RE.FF-150-SBL	150	20	45	-	194	100	85	9	75	45	80	60	56	-	-	2800	3000	1830
451101	RE.FF-080-SBF	80	12	30	-	107	100	85	9	75	45	80	60	39	120	-	1200	1200	810
451106	RE.FF-100-SBF	100	12	30	-	128	100	85	9	75	45	80	60	35	120	-	1700	1700	890
451111	RE.FF-125-SBF	125	15	35	-	156	100	85	9	75	45	80	60	37	120	-	2300	2200	1050
451116	RE.FF-150-SBF	150	20	45	-	194	100	85	9	75	45	80	60	37	156	-	2800	3000	2110

* Obciążenie statyczne odnosi się jedynie do kół nie będących w ruchu.

Wykonania Standardowe		Główne wymiary													Obciążalność toczna	Obciążenie dynamiczne	⚖
Kod	Oznaczenie	D	d	l ₃	H	B	L	s	b ₁	l ₁	b ₂	l ₂	b ₃	R	[N]	[N]	g
451301	RE.FF-080-PBL-SST	80	12	30	107	100	85	9	75	45	80	60	-	-	1200	1200	350
451306	RE.FF-100-PBL-SST	100	12	30	128	100	85	9	75	45	80	60	-	-	1700	1700	400
451311	RE.FF-125-PBL-SST	125	15	35	156	100	85	9	75	45	80	60	-	-	2300	2200	640
451201	RE.FF-080-SBL-SST	80	12	30	107	100	85	9	75	45	80	60	39	-	1200	1200	610
451206	RE.FF-100-SBL-SST	100	12	30	128	100	85	9	75	45	80	60	35	-	1700	1700	650
451211	RE.FF-125-SBL-SST	125	15	35	156	100	85	9	75	45	80	60	37	-	2300	2200	810
451251	RE.FF-080-SBF-SST	80	12	30	107	100	85	9	75	45	80	60	39	120	1200	1200	780
451256	RE.FF-100-SBF-SST	100	12	30	128	100	85	9	75	45	80	60	35	120	1700	1700	830
451261	RE.FF-125-SBF-SST	125	15	35	156	100	85	9	75	45	80	60	37	120	2300	2200	950